

Scheda tecnica

Torcia M 150 EP

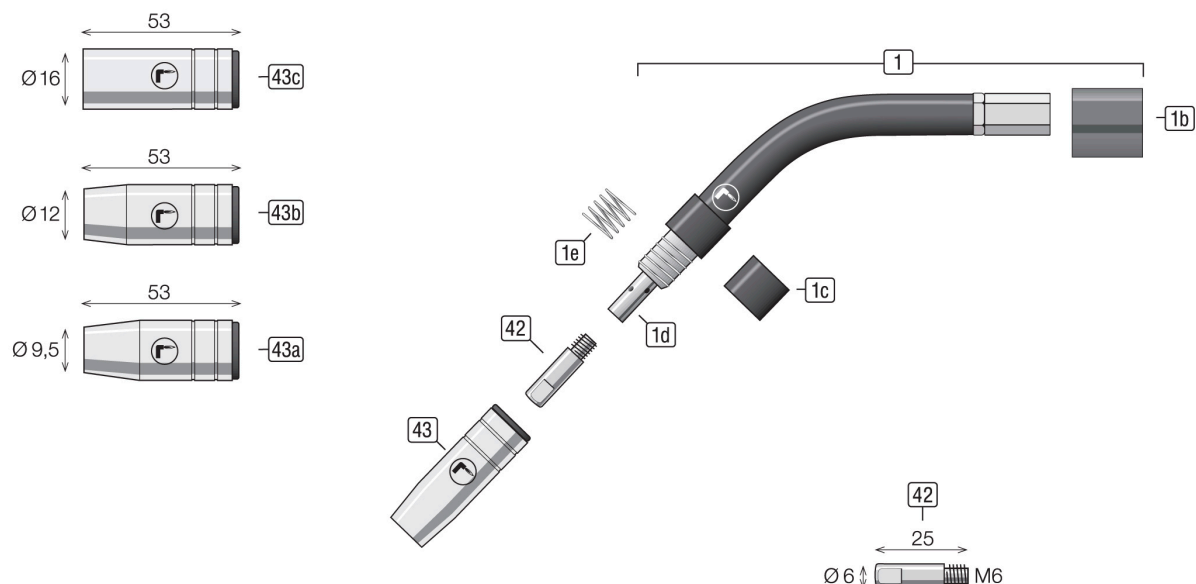

00.DBL-MBH150

04-2018

I pezzi di ricambio

Pos.	Descrizione articolo	N. d'ordinazione
1	Corpo della torcia M 150	MBH150
1b	Fra corpo plastica	MBH-ZK
1c	Manica de protezione	MI150
1d	Porte punta M6 L=42mm MEP-150	MDSM8L-M6X42
1e	Molla di porta ugello MEP-150	MHF150

Attrezzatura

Pos.	Descrizione articolo	N. d'ordinazione
42	Punte guidafile E-Cu M6 L=25mm Ø0,6mm MEP-150	MSDECUM6X25-06
	Punte guidafile E-Cu M6 L=25mm Ø0,8mm MEP-150	MSDECUM6X25-08
	Punte guidafile E-Cu M6 L=25mm Ø1,0mm MEP-150	MSDECUM6X25-10
	Punte guidafile E-Cu M6 L=25mm Ø0,8mm Alu MEP-150	MSDECUM6X25-08A
	Punte guidafile E-Cu M6 L=25mm Ø1,0mm Alu MEP-150	MSDECUM6X25-10A
	Punte guidafile E-Cu Ni M6 L=25mm Ø0,8mm MEP-150	MSDECNM6X25-08
	Punte guidafile E-Cu Ni M6 L=25mm Ø1,0mm MEP-150	MSDECNM6X25-10
	Punte guidafile CuCrZr M6 L=25mm Ø0,8mm MEP-150	MSDCCZM6X25-08
	Punte guidafile CuCrZr M6 L=25mm Ø1,0mm MEP-150	MSDCCZM6X25-10
43a	Ugelli Ø9,5 L=53mm forte conico MEP-150	MGDK150-095
43b	Ugelli Ø12,0 L=53mm conico MEP-150	MGDK150-120
43c	Ugelli Ø16,0 L=53mm cilindrico MEP-150	MGDZ150-160
	Ugello a saldatura a punti Ø16 L=60mm	MGDP150-160