

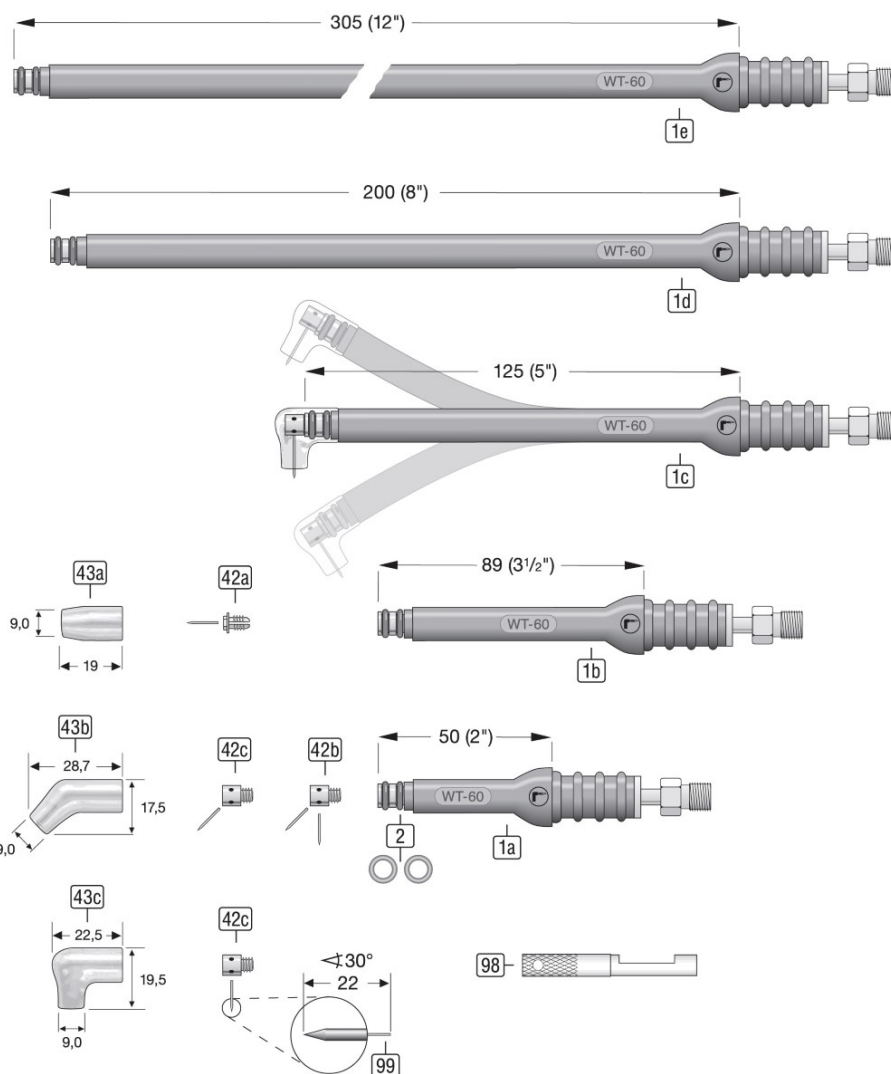

Fiche technique

WeldTec

WT60S/ WT60/ WT60F/ WT60M/ WT60L



00.DBL-8560106S-106L

01/2022

Torche TIG WT60S,WT60,WT60F,WT60M,WT60L**Équipement**

Pos.	Désignation de l'article	Numéro d'article
42a	Écrou tendeur Ø0,5mm 0° [125C20] WT-60/125	8512125C020
	Écrou tendeur Ø1,0mm 0° [125C40] WT-60/125	8512125C040
	Écrou tendeur Ø1,6mm 0° [125C116] WT-60/125	8512125C116
	Écrou tendeur Ø2,4mm 0° [125C332] WT-60/125	8512125C332
42b	Écrou tendeur Ø1,0mm 45/90° [125C40C] WT-60/125	8512125C040C
	Écrou tendeur Ø1,6mm 45/90° [125C116C] WT-60/125	8512125C116C
42c	Écrou tendeur Ø2,4mm 45° [125C332-45] WT-60/125	8512125C332-45
	Écrou tendeur Ø2,4mm 90° [125C332-90] WT-60/125	8512125C332-90
43a	Buse de Quarz 0° [125N180Q] WT-60/125	85912N180Q
43b	Buse de Quarz 45° [125N45Q] WT-60/125	85912N45Q
43c	Buse de Quarz 90° [125N90Q] WT-60/125	85912N90Q
98	Clé [53N20] WT-24/60/125	85521002
99	Électrode de tungstène Ø1,6mm L=22mm WC20 gris 2% Ceroxid aiguisé	85831600-022S

Components

Pos.	Désignation de l'article	Numéro d'article
1a	Corp de torche WT-60S refroidi avec de l'air	8560106S
1b	Corp de torche WT-60 refroidi avec de l'air	85601060
1c	Corp de torche WT-60F refroidi avec de l'air	85601062
1d	Corp de torche WT-60M refroidi avec de l'air	8560106M
1e	Corp de torche WT-60L refroidi avec de l'air	8560106L
2	Bague [98W77] WT	85509-98W77-W